

IONIQ ONE

Operating instructions

Mode d'emploi

Instrucciones de uso



IONIQSKINCARE

⑩ Limited Warranty

This product, manufactured by IONIQ, is warranted against defects in material and workmanship for two years following date of purchase if operated in accordance with IONIQ's printed recommendations and instructions. This warranty does not cover damage resulting from improper use, accidents, user's negligence or normal wear. This warranty does not cover any defects or damages caused by service or repair performed by anyone other than IONIQ.

ANY IMPLIED WARRANTY OF MERCHANTABILITY OR FITNESS FOR A PARTICULAR PURPOSE IS LIMITED TO TWO YEARS FOLLOWING DATE OF PURCHASE. IONIQ SHALL NOT IN ANY EVENT BE LIABLE FOR ANY INCIDENTAL OR CONSEQUENTIAL DAMAGES OF ANY KIND, WHETHER FOR BREACH OF THIS WARRANTY OR ANY OTHER REASON. THIS WARRANTY DOES NOT APPLY TO ACCESSORIES.

THIS PRODUCT IS DESIGNED FOR PERSONAL USAGE ONLY. IF USED FOR COMMERCIAL PURPOSES, THIS WARRANTY APPLIES ONLY FOR 30 DAYS FROM DATE OF PURCHASE.

If any product is defective in material and/or workmanship during the applicable warranty period, return it with proof of purchase, transportation prepaid to IONIQ. IONIQ will either repair or replace the product (at IONIQ's option) and return it to you, postage prepaid.

SOME STATES DO NOT ALLOW LIMITATIONS ON HOW LONG AN IMPLIED WARRANTY LASTS OR THE EXCLUSION OF INCIDENTAL OR CONSEQUENTIAL DAMAGES, SO THE ABOVE LIMITATION AND EXCLUSION MAY NOT APPLY TO YOU. THIS WARRANTY GIVES YOU SPECIFIC LEGAL RIGHTS, AND YOU MAY ALSO HAVE OTHER RIGHTS WHICH VARY FROM STATE TO STATE.

For assistance with your IONIQ ONE sprayer, please contact our customer service team via phone 833-IONIQUUS; email: productsupport@ioniqskin-us.com; or you can find support on our website @ www.ioniqskin-us.com.

NOUS AIMONS VOUS GARDER INFORMÉES ET EN SÉCURITÉ.

Félicitations, vous êtes l'heureuse propriétaire d'un appareil IONIQ ONE. Avant la mise en service, veuillez lire attentivement le mode d'emploi et respecter les consignes de sécurité. Veuillez conserver soigneusement le mode d'emploi et le joindre au produit si vous souhaitez un jour le donner à des amis, à la famille ou à d'autres personnes.

Pour toute question, suggestion ou souhait, n'hésitez pas à nous contacter au numéro indiqué au verso ou sur le site Internet www.ioniqskin-us.com à disposition. Si nécessaire, vous pouvez également y télécharger le mode d'emploi.

Explication des symboles utilisés



Ce symbole indique un danger potentiel pour vous ou un risque potentiel pour l'appareil. Sous ce symbole, vous trouverez des informations importantes sur la manière d'éviter les blessures et les dommages à l'appareil.



Lisez le mode d'emploi avant d'utiliser l'appareil.
GARDER CES CONSIGNES

Table des matières

01 Consignes de sécurité 25	04 Conseils 35
02 Description du produit 28	05 Aide en cas de problèmes 38
Champ d'application 28	06 Nettoyage et entretien 40
Aperçu du produit / Contenu de la livraison 28	07 Accessoires / Pièces de rechange 41
Indicateurs et éléments de commande 29	08 Données techniques 42
Feedback de vibrations 30	09 Piles lithium-ion 42
03 Application 31	10 Garantie limitée 43
Chargement 31	
Utilisation de la cartouche de nettoyage (première mise en service et nettoyage régulier) 31	
Utilisation d'un produit de soin IONIQ 33	
Remplacement de la cartouche 34	

01 Consignes de sécurité



Attention ! Lisez attentivement toutes les consignes de sécurité, les instructions et les illustrations. Le non-respect des instructions suivantes peut entraîner une décharge électrique, un incendie et/ou des blessures graves. Conservez soigneusement le mode d'emploi et joignez-le au produit si vous deviez le donner à un tiers.

- Cet appareil ne peut être utilisé par des enfants de plus de 8 ans ou par des personnes dont les capacités physiques, sensorielles ou mentales sont réduites ou qui manquent d'expérience et/ou de connaissances que si elles sont surveillées ou ont reçu des instructions concernant l'utilisation sûre de l'appareil et ont compris les risques qui en résultent. Les enfants ne doivent pas jouer avec l'appareil. Le nettoyage et l'entretien ne doivent pas être effectués par des enfants, à moins qu'ils ne soient surveillés.
- Les femmes enceintes et les personnes portant des appareils médicaux électriques dans ou sur le corps (par ex. stimulateurs cardiaques, appareils auditifs, pompes à insuline...) ne doivent pas utiliser l'appareil ou être vaporisées avec cet appareil.
- Gardez la bouche fermée pendant l'utilisation et évitez les respirations profondes. Les muqueuses pourraient être irritées par le produit cosmétique.
- Ne vaporisez pas dans des plaies ouvertes.
- Fermez les yeux pendant que vous vaporisez près du visage. En cas de contact avec les yeux, rincez abondamment le produit cosmétique et consultez un médecin en cas d'irritation grave.
- IONIQ ONE est principalement conçu pour être vaporisé sur votre propre corps. Si vous arrosez quelqu'un avec IONIQ ONE, touchez sa peau de la main et conservez le contact pour empêcher une charge électrostatique.



- N'utilisez que des cartouches originales. N'essayez pas de remplir des cartouches. L'utilisation de cartouches non originales peut entraîner des problèmes techniques de l'appareil ou nuire à la santé de l'utilisateur/utilisatrice.
- Les enfants doivent être sous supervision pour éviter qu'ils ne jouent avec l'appareil.
- L'appareil contient une batterie qui ne peut pas être remplacée.
- Ne rechargez la batterie qu'avec le bloc de recharge ICP06C-050-1000B.
- Ne chargez jamais l'appareil s'il est endommagé (par ex. fissures dans le boîtier). Une batterie endommagée peut exploser ou déclencher un incendie.
- Ne chargez pas et n'utilisez pas l'appareil à proximité de récipients remplis d'eau.

AVERTISSEMENT — Pour atténuer le risque de brûlure, d'électrocution, d'incendie ou de blessure corporelle :

- L'utilisation par, sur, ou près des enfants ou des personnes présentant certains handicaps doit faire l'objet d'une supervision étroite.
- N'employez l'appareil qu'aux fins prévues comme décrit dans le présent manuel. N'employez pas d'accessoires non recommandés par le fabricant.
- Ne jamais employer l'appareil si son cordon d'alimentation ou la fiche de branchement est endommagé, s'il ne fonctionne pas correctement ou après qu'il a été échappé, endommagé ou immergé.
- N'utilisez et ne stockez l'appareil et les cartouches qu'à des températures comprises entre 32 °F et 104 °F (0°C et 40°C). Température d'utilisation recommandée : 25 °C (77 °F). Évitez une exposition prolongée à la lumière directe du soleil et rangez l'appareil et les cartouches dans le sac de transport fourni.
- N'utilisez pas l'appareil à proximité de sources d'inflammation

telles que des flammes nues, des cigarettes allumées et des surfaces chaudes. Le liquide vaporisé pourrait s'enflammer.

- Lors de l'utilisation, maintenez une distance d'environ 2,2 yd (2 m) avec les appareils électriques afin d'éviter les perturbations dues à l'électricité statique.
- N'utilisez pas l'appareil dans les avions ou les hôpitaux.
- Veillez à ne pas vaporiser accidentellement sur des objets ou des personnes. Si possible, gardez une distance d'environ 2,2 yd (2 m) . Couvrez les sols/surfaces sensibles (p. ex. avec une serviette de bain).
- Rangez l'appareil dans un endroit sûr, hors de portée des enfants de moins de 8 ans.
- Éteignez immédiatement l'appareil en cas de dysfonctionnement.
- L'appareil ne doit pas être ouvert de manière autonome pour effectuer des réparations. Contactez le service clientèle.
- Nettoyez régulièrement la plaque de buses. Si les buses sont bouchées, du liquide peut s'échapper de l'appareil et entraîner des dysfonctionnements.
- Ne nettoyez l'appareil que lorsqu'il est éteint et qu'il n'est pas en charge. Nettoyez la surface de l'appareil uniquement avec un chiffon humide et du savon doux.
- Éteignez l'appareil avant de nettoyer une plaque de buses obstruée. N'utilisez pas d'objets pointus pour le nettoyage.

02 Description du produit

Champ d'application

IONIQ ONE a été conçu pour l'application sans contact de produits de soin cosmétiques sur le corps. Les applications sur le visage sont possibles en fonction du produit de soin (les instructions d'application correspondantes sur la cartouche doivent être respectées).

IONIQ ONE est conçu exclusivement pour un usage privé.

Aperçu du produit / Contenu de la livraison

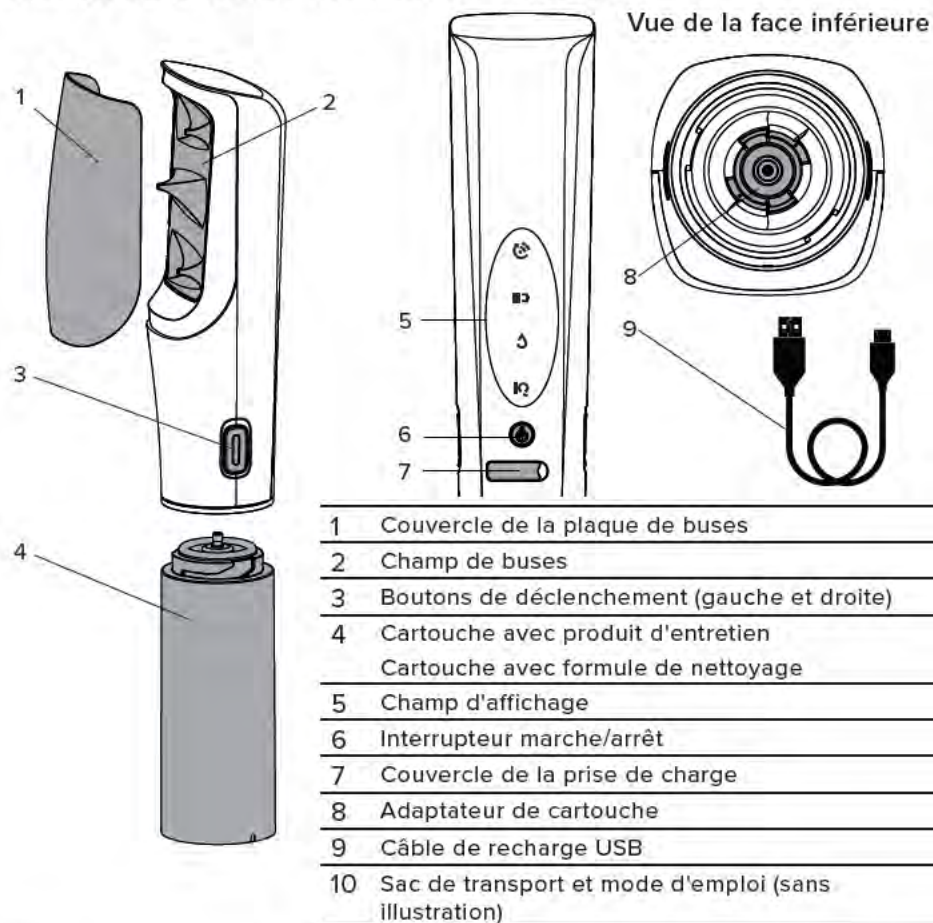

Indicateurs et éléments de commande



Indicateur Bluetooth

Clignote lentement pendant la recherche de connexion (max. 30 secondes).

Allumé en permanence après une connexion réussie.

S'éteint lorsque la connexion est perdue.



Niveau de charge de la batterie

Plus le clignotement est rapide, plus le niveau de charge est faible. (lentement : < 5 minutes ; rapide : < 2 minutes).

Clignote lentement pendant la charge, s'allume en permanence lorsque la charge est complète.



État de la cartouche

Clignote lorsque la cartouche est retirée ou lorsque la cartouche a été remplacée par un autre produit IONIQ sans que l'appareil n'ait préalablement été éteint. S'éteint lorsque la cartouche d'origine est remise en place.

Clignote également lorsque le niveau de remplissage de la cartouche est faible. Plus le clignotement est rapide, plus le niveau de remplissage est bas (préparez une cartouche de rechange).



IQ

Allumé en permanence lorsque l'appareil est allumé.

Clignote en cas de dysfonctionnement (pour des informations sur les solutions possibles, voir le chapitre 05 « Aide en cas de problèmes »).



Interrupteur marche/arrêt

Allumez l'appareil et lancez la recherche de connexion.

Maintenez le bouton enfoncé pendant plus de 10 secondes pour réinitialiser l'appareil.



Boutons de déclenchement

Appuyez sur les deux boutons de déclenchement lorsque l'appareil est allumé pour commencer à vaporiser ; un bouton de déclenchement peut être relâché pendant la vaporisation.

Maintenez les deux boutons de déclenchement et l'interrupteur marche/arrêt enfoncés simultanément pour nettoyer une plaque de buses bouchée avec un jet concentré.

Lorsque vous appuyez et relâchez l'interrupteur marche/arrêt et les boutons de déclenchement, vous pouvez entendre la pompe pomper le liquide hors de la cartouche ou dans la cartouche. Ces bruits sont normaux et ne doivent pas vous inquiéter.

Feedback de vibrations



Double vibration

En guise de réponse positive (par ex. connexion Bluetooth réussie), l'appareil vibre deux fois.

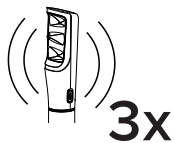

Triple vibration

En cas d'erreur (par exemple, cartouche vide), l'appareil vibre trois fois.



Vibration permanente

Une cartouche a été dévissée alors que l'appareil était en marche. **Remettez immédiatement en place la cartouche retirée et éteignez l'appareil avant de la remplacer à nouveau.** Le liquide résiduel encore dans l'appareil est pompé après un court laps de temps et entraîne une contamination de la cartouche nouvellement insérée ou de l'environnement. Les cartouches contaminées ne peuvent plus être utilisées !

03 Application

Chargement



En cas d'utilisation d'un adaptateur secteur USB, seul un chargeur ICP06C-050-1000B USB-C conforme à la norme ICP06C-050-1000B de 5V === 1,0A peut être utilisé. Vous trouverez des modèles adaptés sur www.ioniqskin-us.com.



L'appareil doit être complètement chargé avant sa première utilisation.

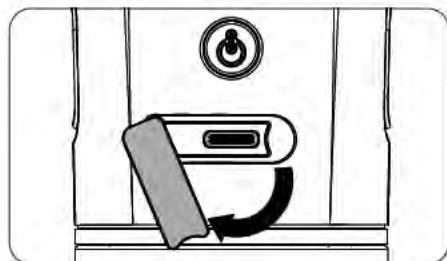

Faites glisser le couvercle sur le côté. Insérez le câble USB dans l'appareil éteint et branchez-le à la source d'alimentation.



Rechargez l'IONIQ ONE. L'indicateur de charge clignote lentement pendant la charge et reste allumé dès que l'appareil est complètement chargé (environ 5 heures lorsque l'appareil est complètement déchargé). Débranchez le câble USB de l'appareil et de la source d'alimentation. Refermez le couvercle.

Utilisation de la cartouche de nettoyage (première mise en service et nettoyage régulier)



Lors de la première mise en service et pour le nettoyage de l'appareil, utilisez d'abord la cartouche de nettoyage jointe avant de commencer l'utilisation proprement dite. Il est recommandé de nettoyer l'appareil et la plaque de buses deux fois par semaine (voir chapitre « Nettoyage et entretien »).



N'utilisez que des cartouches originales. L'utilisation de cartouches non originales peut entraîner des problèmes techniques de l'appareil ou nuire à la santé de l'utilisateur/utilisatrice.

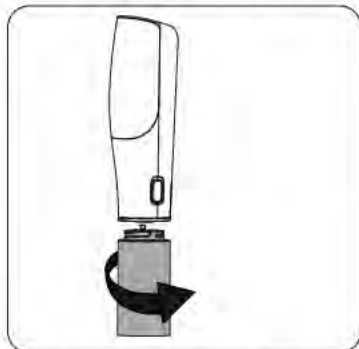

Alignez les onglets au bas de l'appareil au haut de la cartouche. Vissez la cartouche jusqu'à ce qu'elle s'enclenche de manière perceptible.

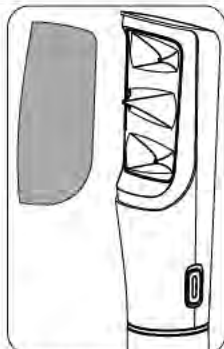

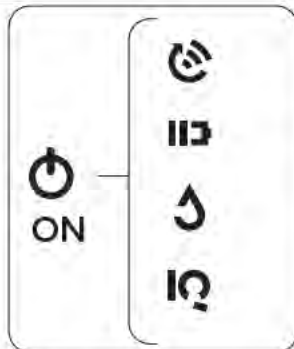

Retirez le couvercle de la plaque de buses.

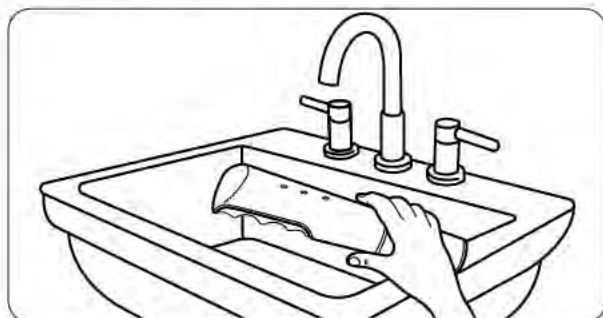

Appuyez sur l'interrupteur marche/arrêt. Les icônes s'allument.



Dirigez l'appareil dans un lavabo (vasque vide). Appuyez sur les deux boutons de déclenchement et maintenez-les enfoncés (IQ et  clignotent). Maintenez les boutons de déclenchement enfoncés jusqu'à ce que le liquide soit vaporisé  sur les trois buses pendant au moins 5 secondes.

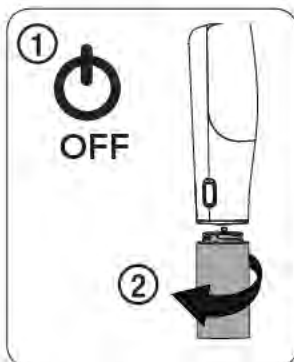

Éteignez l'appareil et retirez la cartouche de nettoyage .

Utilisation d'un produit de soin IONIQ



N'utilisez que des cartouches originales. L'utilisation de cartouches non originales peut entraîner des problèmes techniques de l'appareil ou nuire à la santé de l'utilisateur/utilisatrice.

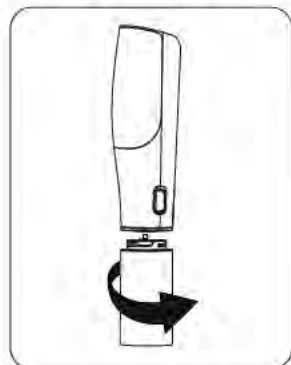

Vissez la cartouche avec le produit IONIQ souhaité jusqu'à ce qu'elle s'enclenche de manière perceptible.

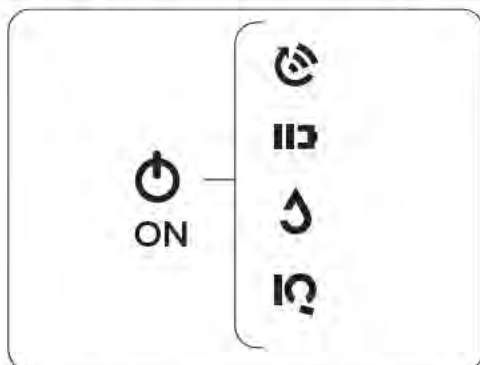

Appuyez sur l'interrupteur marche/arrêt.
Les icônes s'allument.

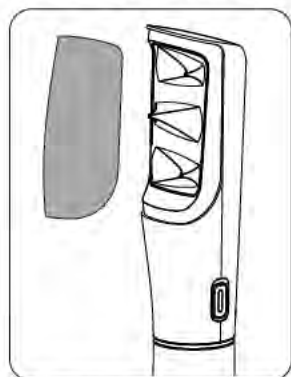

Retirez le couvercle de la plaque de buses.

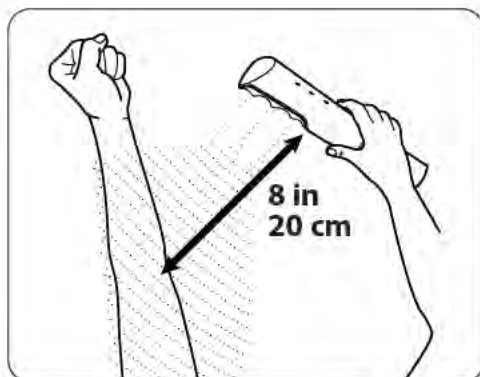

Pour commencer l'application, appuyez sur les deux boutons de déclenchement et maintenez-les enfoncés.
Pour une utilisation correcte, suivez les indications du chapitre « Conseils ».

Remplacement de la cartouche



Commencez toujours par éteindre l'appareil avant de retirer la cartouche, afin que le liquide résiduel soit pompé de l'appareil vers la cartouche. En cas de non-respect, l'appareil vibrera en permanence en guise d'avertissement. Le liquide restant dans l'appareil est automatiquement pompé hors de l'appareil au bout de 2 minutes. Cela entraîne la contamination de la cartouche nouvellement installée ou de l'environnement. Les cartouches contaminées ne peuvent plus être utilisées ! Remettez immédiatement en place la cartouche retirée et éteignez l'appareil avant de la remplacer à nouveau.

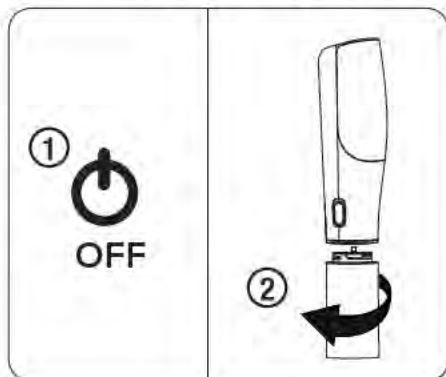

Éteignez l'appareil et retirez la cartouche.

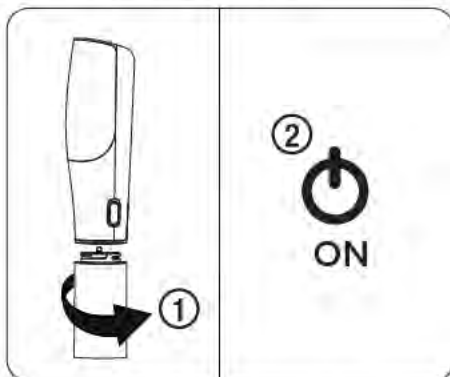

Vissez la nouvelle cartouche jusqu'à ce qu'elle s'enclenche de manière perceptible et remettre l'appareil en marche.



Fermez toujours la cartouche avec le couvercle lorsqu'elle n'est pas montée dans l'appareil. Cela permet par exemple d'éviter que du liquide ne s'écoule pendant le transport.

Deux fois par semaine et lors du passage de la cartouche de bronzage à un autre produit de soin ou avant/après une longue période de non-utilisation, l'appareil et la plaque de buses doivent être nettoyés comme décrit dans le chapitre « Nettoyage et entretien » afin d'éliminer tous les résidus.

04 Conseils

Le résultat de la vaporisation dépend de l'utilisation correcte de l'appareil IONIQ. Veuillez suivre les conseils suivants afin d'éviter les erreurs d'application qui peuvent conduire à une qualité d'application inégale du produit utilisé et donc à une perte d'efficacité.



Si possible, tenez-vous à une distance d'environ 2,2 yd (2 m) des personnes non concernées, des objets et des surfaces sensibles. Cela permet d'éviter les salissures et les éventuels dommages. Les cartes de crédit et les supports de stockage électromagnétiques présentent un risque de perte de données.

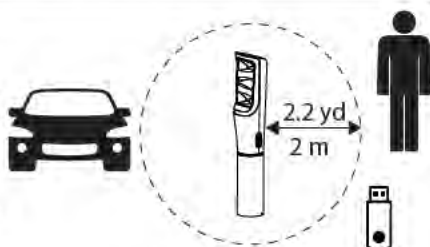

Ne frottez pas le liquide après l'application. En cas de frottement, la surface uniforme sera détruite et la fonction de protection sera compromise. Laissez le liquide pénétrer avant de vous rhabiller.

Ne touchez pas la plaque de buses lorsque l'appareil est en marche, sinon une décharge désagréable peut se produire.

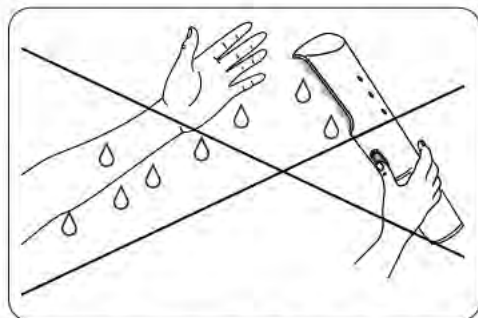

La peau, la plaque de buses, la partie derrière la plaque de buses et la cartouche doivent être séchées avant l'application. Si la peau est mouillée ou si l'appareil est contaminé, l'application peut être irrégulière (« taches blanches »).

IONIQ ONE

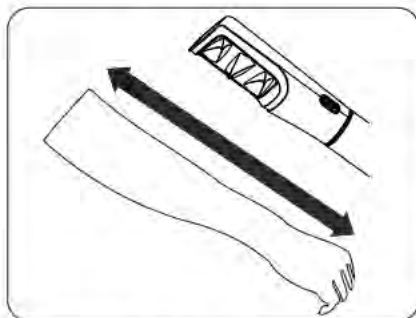

Déplacez l'IONIQ ONE uniformément sur tout le corps. La vitesse doit être d'environ 6 à 10 secondes pour une longueur de bras, selon le produit de soin.

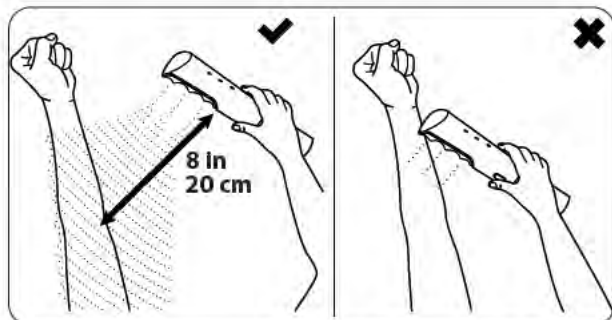

Gardez toujours une distance d'environ 8 in (20 cm) pour que l'application soit uniforme. Si la distance est trop faible, des « stries » apparaissent sur la peau. Fermez la main pendant la vaporisation pour que la paume reste propre. Gardez les yeux fermés pendant la vaporisation.

Si la plaque de buses est bouchée, dirigez l'appareil avec la cartouche de nettoyage insérée vers un lavabo (vasque) et maintenez les deux boutons de déclenchement enfoncés pendant plusieurs secondes. Cela permet d'éliminer l'obstruction avec un jet de liquide concentré. En cas d'échec, nettoyez la plaque de buses et l'appareil comme décrit au chapitre « Nettoyage et entretien ».

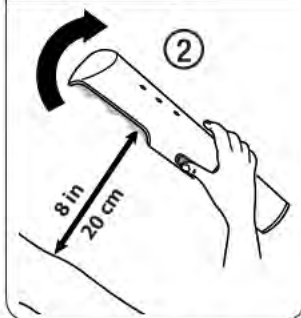
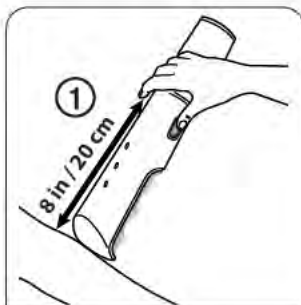

Pour vérifier la bonne distance :

1. Touchez d'abord le corps avec la partie supérieure de l'appareil.
2. Tournez ensuite l'appareil en position de vaporisation.

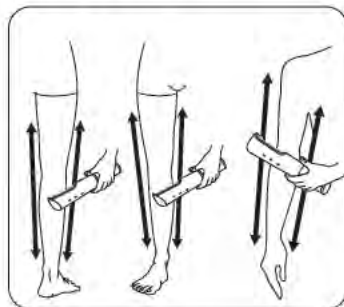

Vaporisez les bras et les jambes de tous les côtés pour un résultat optimal.

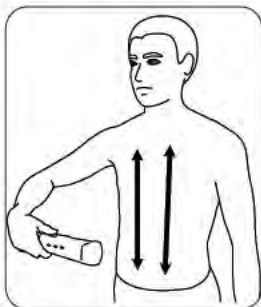

Vaporisez la poitrine, les côtés du tronc et le ventre en plusieurs passages parallèles.



Respectez également une distance de 8 in (20 cm) en cas de vaporisation sur le dos. Gardez les yeux fermés pendant la vaporisation.

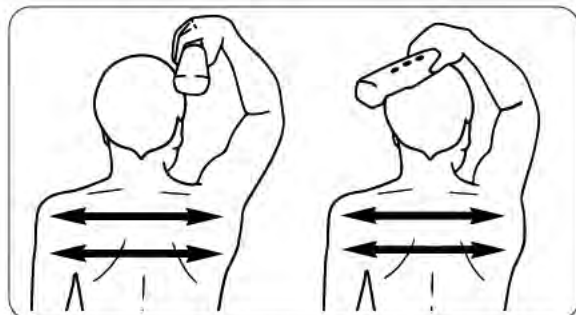

Tenez le vaporisateur par-dessus l'épaule, à hauteur de la tête, et vaporisez le haut du dos et la nuque en effectuant des mouvements lents et réguliers sur les deux omoplates.

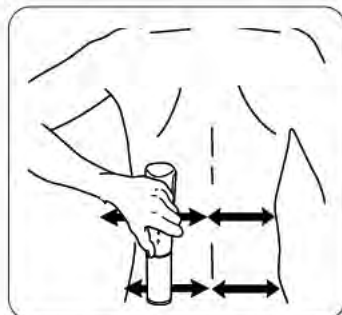

Tournez l'appareil à 180° et vaporisez le bas du dos jusqu'au milieu. Ensuite, changez de main et répétez l'opération de l'autre côté.



Pour vaporiser le milieu du dos, tenez le vaporisateur par le haut aussi bas que possible sur le dos. Repliez alors le poignet vers le haut et penchez légèrement le haut du corps vers l'avant.

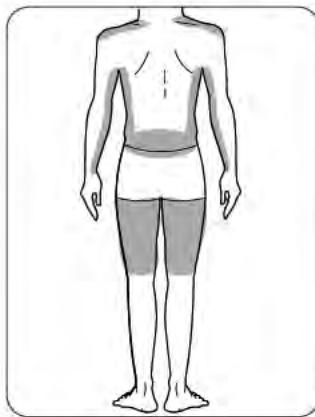

Les parties du corps marquées sont facilement oubliées et doivent donc être vaporisées à nouveau de manière ciblée.

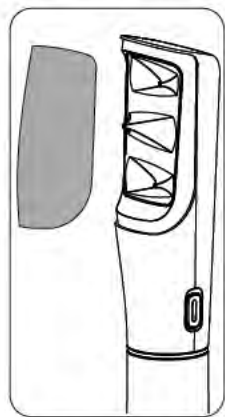

Toujours utiliser le couvercle après l'application pour éviter le séchage.

Lors du changement de produit de soin ou deux fois par semaine, l'appareil doit être nettoyé à fond avec la cartouche de nettoyage fournie.

05 Aide en cas de problèmes



L'appareil ne doit pas être ouvert de manière autonome pour effectuer des réparations. Contactez le service clientèle.

Problème	Solution possible
IONIQ ONE ne vaporise pas et vibre en permanence	<ul style="list-style-type: none"> Cartouche retirée alors que l'appareil était allumé et remplacée par un autre type (⚠ clignote). Insérez immédiatement la cartouche originale et éteignez l'appareil ; sinon, la nouvelle cartouche insérée ou l'environnement seront contaminés par le liquide restant dans l'appareil. Les cartouches contaminées ne peuvent plus être utilisées !
IONIQ ONE ne vaporise pas	<ul style="list-style-type: none"> Batterie vide ; veuillez la recharger. Cartouche vide (⚠ clignote) ; veuillez la remplacer. L'adaptateur de cartouche manque (IQ et ⚠ clignotent) ; veuillez l'insérer (voir chapitre « Nettoyage et entretien »). plaque de buses bouchée ; veuillez insérer la cartouche de nettoyage et diriger l'appareil vers un lavabo (vasque) ; ensuite, maintenez les deux boutons de déclenchement enfoncés pendant plusieurs secondes pour éliminer le bouchage. En cas d'échec, nettoyez la plaque de buses comme décrit au chapitre « Nettoyage et entretien ». Les boutons de déclenchement se sont bloqués. Veuillez suivre l'aide à la résolution sur www.ioniqskin-us.com ou contacter le service clientèle. IONIQ ONE défectueux (tous les voyants clignotent en permanence) ; veuillez contacter le service clientèle.
La cartouche ne tient pas correctement	<ul style="list-style-type: none"> Filetage bloqué ; veuillez le nettoyer.
Cartouche non détectée	<ul style="list-style-type: none"> La cartouche n'est pas bien positionnée ; veuillez la visser jusqu'à la butée. Pas de cartouche originale ou la cartouche a été remplie (⚠ clignote) ; veuillez utiliser uniquement des cartouches IONIQ originales.

Problème	Solution possible
Cartouche non détectée	<ul style="list-style-type: none"> • Cartouche retirée et remplacée par un autre type ( clignote) alors que l'appareil était allumé ; veuillez insérer la cartouche originale et éteindre l'appareil avant de remplacer à nouveau la cartouche. • IONIQ ONE défectueux (tous les voyants clignotent en permanence) ; veuillez contacter le service clientèle. • Cartouche défectueuse/contaminée, utilisez une autre cartouche.
Application inégale / non couvrante	<ul style="list-style-type: none"> • Mauvaise utilisation (p. ex. distance, vitesse, etc.) ; veuillez suivre les indications du chapitre « Conseils ». • Surface uniforme détruite ; veuillez ne pas frotter le liquide à la main après l'application. • Plaque de buses encrassée, veuillez nettoyer la plaque de buses.
L'application n'est pas uniforme (taches blanches sur la peau)	<ul style="list-style-type: none"> • La peau, la plaque de buses ou l'appareil sont trop humides. Avant de renouveler l'application, séchez soigneusement la peau, la plaque de buses, la partie située derrière le champ de buses et l'appareil.
Plaque de buses non étanche	<ul style="list-style-type: none"> • La plaque de buses n'est pas bien positionnée ; veuillez enclencher complètement la plaque de buses (voir chapitre « Nettoyage et entretien »). • Plaque de buses endommagée.
L'IONIQ ONE ne fonctionne pas correctement	<ul style="list-style-type: none"> • Maintenez l'interrupteur marche/arrêt enfoncé pendant plus de 10 secondes pour réinitialiser l'appareil.

Si ces conseils ne vous aident pas, veuillez contacter notre service clientèle soit à l'adresse www.ioniqskin-us.com, soit en utilisant les coordonnées figurant sur la dernière page de ce mode d'emploi.

06 Nettoyage et entretien



Ne nettoyez l'appareil que lorsqu'il est éteint et qu'il n'est pas en charge. Nettoyez l'appareil uniquement avec un chiffon humide et du savon doux. N'utilisez pas d'objets pointus pour le nettoyage.

Nous recommandons de nettoyer l'appareil deux fois par semaine avec la cartouche de nettoyage. Les résidus de formulation sur l'appareil ou la plaque de buses doivent toujours être immédiatement éliminés à l'aide d'un chiffon humide. Séchez ensuite soigneusement.

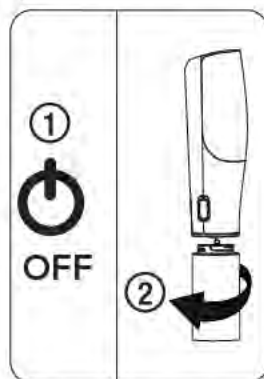

Éteignez d'abord l'appareil, retirez le produit d'entretien et vissez la cartouche de nettoyage.

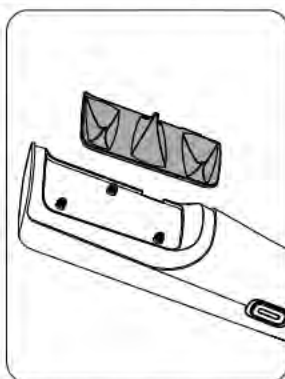

Retirez la plaque de buses et nettoyez-la soigneusement sous l'eau courante avec du savon doux en appuyant/frottant.



Tenez l'appareil sans la plaque de buses dans un lavabo, mettez-le en marche et maintenez les deux boutons de déclenchement enfoncés simultanément pendant plusieurs secondes. Ensuite, éteignez-le à nouveau.

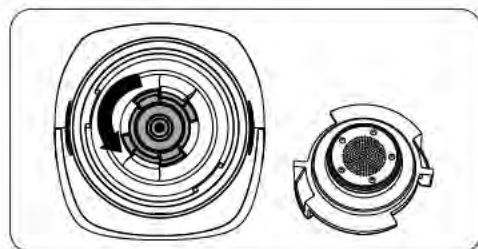

Si nécessaire, retirez l'adaptateur de cartouche en le tournant et nettoyez-le avec les doigts à l'eau et au savon doux.

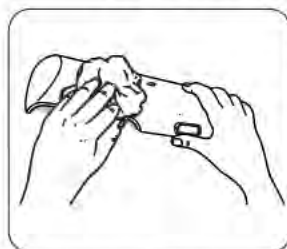

Si nécessaire, nettoyez la surface de l'IONIQ ONE avec un chiffon humide.

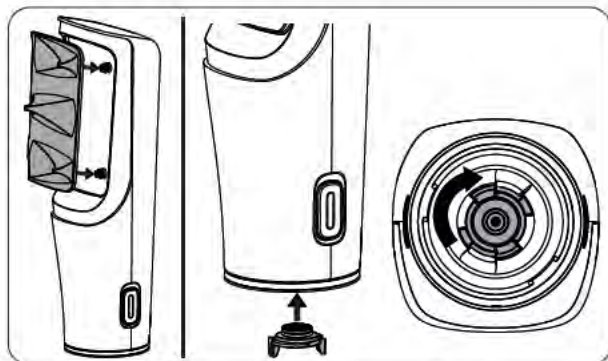

Laissez sécher complètement toutes les pièces de l'IONIQ ONE avant de le réassembler. Remettez en place l'adaptateur de cartouche et la plaque de buses. Poussez chaque buse individuellement vers le bas pour que la plaque de buses soit complètement enclenchée et affleure complètement sur l'appareil.

07 Accessoires / Pièces de rechange

Vous trouverez toujours tous les accessoires et pièces de rechange disponibles sur www.ioniqskin-us.com. L'offre est constamment élargie afin d'offrir des possibilités d'utilisation supplémentaires et un confort optimal.

08 Données techniques

Version Bluetooth	4.2
Fréquence d'émission BT	2,4 GHz
Puissance d'émission BT	4 dBm
Connexions	USB Type-C
Batterie	Li-Ion, 2600 mAh
Puissance de charge	5V === , 1000mA
Temps de chargement	env. 5h
Durée de la vaporisation	environ 60 min
Longueur de l'appareil (sans cartouche)	environ 8 in (20 cm)
Poids (sans cartouche)	env. 0,76 lb (345 g)

09 PILES LITHIUM-ION

Si le produit est équipé d'une pile lithium-ion, la pile doit être ramassée, recyclée ou mise au rebut d'une manière qui ne soit pas nocive pour l'environnement.

Consultez le site www.call2recycle.org ou composez le 1-877-723-1297 pour en savoir plus sur l'élimination appropriée des batteries lithium-ion (Li-ion) ou pour connaître les endroits près de chez vous où les batteries peuvent être recyclées.



10 Garantie limitée

Cet article fabriqué par IONIQ est garanti contre tout défaut de fabrication et de matériaux pour une période de deux ans suivant la date d'achat, à condition qu'il soit utilisé conformément aux recommandations et aux instructions écrites de IONIQ. La garantie ne couvre pas les dommages résultant d'un mauvais emploi, d'un accident, d'une négligence de la part de l'utilisateur ou de l'usure normale de l'article. Elle ne couvre pas non plus les défauts ou les dommages découlant de services d'entretien ou de réparations assurées par tout autre établissement qu'un centre de service après-vente agréé de IONIQ.

TOUTE GARANTIE TACITE RELATIVE AUX QUALITÉS MARCHANDES OU À L'UTILISATION DE CE PRODUIT DANS UN BUT PARTICULIER N'EST VALABLE QUE POUR UNE PÉRIODE DE DEUX ANS À COMPTER DE LA DATE D'ACHAT. IONIQ NE SAURAIT ÊTRE TENU RESPONSABLE DES DOMMAGES FORTUITS OU INDIRECTS QUELS QU'ILS SOIENT, QUE CE SOIT POUR INOBSERVATION DE LA PRÉSENTE GARANTIE OU POUR TOUTE AUTRE RAISON. LA GARANTIE NE COUVRE PAS LES ACCESSOIRES.

CET ARTICLE A ÉTÉ CONÇU EXCLUSIVEMENT EN VUE D'UN USAGE DOMESTIQUE. LA GARANTIE NE SERA VALABLE QUE POUR 30 JOURS À COMPTER DE LA DATE D'ACHAT DE L'ARTICLE EST UTILISÉ À DES FINS COMMERCIALES OU DE LOCATION.

Si un produit démontre un défaut de matières ou de fabrication durant la période de garantie pertinente, le retourner avec la preuve d'achat, port payé, à IONIQ. IONIQ effectuera soit la réparation ou le remplacement du produit (au choix de IONIQ) et vous le retournera, frais de poste payés.

COMME LES LIMITES DE TEMPS RELATIVES À UNE GARANTIE TACITE OU À L'EXCLUSION DES DOMMAGES DE NATURE FORTUITE OU INDIRECTE N'ONT PAS NÉCESSAIREMENT COURS DANS TOUTES LES PROVINCES, IL SE PEUT QUE LESDITES LIMITES OU EXCLUSIONS NE VOUS CONCERNENT PAS. CERTAINS DROITS PARTICULIERS VOUS SONT DÉVOLUS EN VERTU DE LA PRÉSENTE GARANTIE ET PEUVENT S'ACCOMPAGNER D'AUTRES DROITS EN FONCTION DE LA PROVINCE OÙ VOUS RÉSIDEZ.

Pour obtenir de l'aide concernant votre atomiseur IONIQ ONE, communiquez avec notre service à la clientèle par téléphone au 1 833-IONIQUS ou par courriel au productsupport@ioniqskin-us.com. Vous pouvez également consulter notre site Web au www.ioniqskin-us.com.

IONIQ Skincare US LLC

1770 Fernbrook Lane
Plymouth, MN 55447

833-IONIQUUS

E-Mail: productsupport@ioniqskin-us.com

www.ioniqskin-us.com

Part. No. 2459985 A 12/2023_RS
© Copyright by IONIQUUS Skincare US LLC

IONIQUUS SKINCARE